

Cabinets • Gabinetes

NOVOSTAR® II

The Winner Re-Born, The GAMINATOR® becomes
El ganador renació, GAMINATOR® se transformó en

NOVOSTAR® II



The iconic GAMINATOR® has undergone a spectacular transformation into the NOVOSTAR® II: all set to make a huge difference in the international gaming markets of today.

- High quality manufacturer refurbishment
- State-of-the-art re-design components such as:
 - New front door
 - Two integrated 24" LED HD (touch)-screens
 - Latest high security Coolfire™ II-s platform and games

The NOVOSTAR® II's modern design and sophisticated ergonomics are an ideal match for the new Coolfire™ II-s multi-game editions.

La icónica GAMINATOR® atravesó una transformación espectacular y se convirtió en la NOVOSTAR® II: Y ya está lista para marcar la diferencia en todos los mercados de juego internacionales actuales.

- Reformas de fábrica de alta calidad
- Componentes re-diseñados de última generación, tales como:
 - Nueva puerta frontal
 - Dos pantallas LED HD de 24" integradas (táctiles)
 - Plataforma Coolfire™ II-s y los últimos desarrollos de juegos con máxima seguridad

El moderno diseño y la sofisticada ergonomía de la NOVOSTAR® II son un complemento ideal para los nuevos ediciones de multi-juegos Coolfire™ II-s.



NOVOMATIC – WINNING TECHNOLOGY

International Sales:

NOVOMATIC Gaming Industries GmbH

Wiener Strasse 158, 2352 Gumpoldskirchen, Austria, Tel.: +43 2252 606 319, Fax: +43 2252 607 001, E-Mail: sales@novomatic.com, www.novomatic.com

NOVOMATIC
GAMING INDUSTRIES

NOVOSTAR® II

COOL FIRE™ II-S

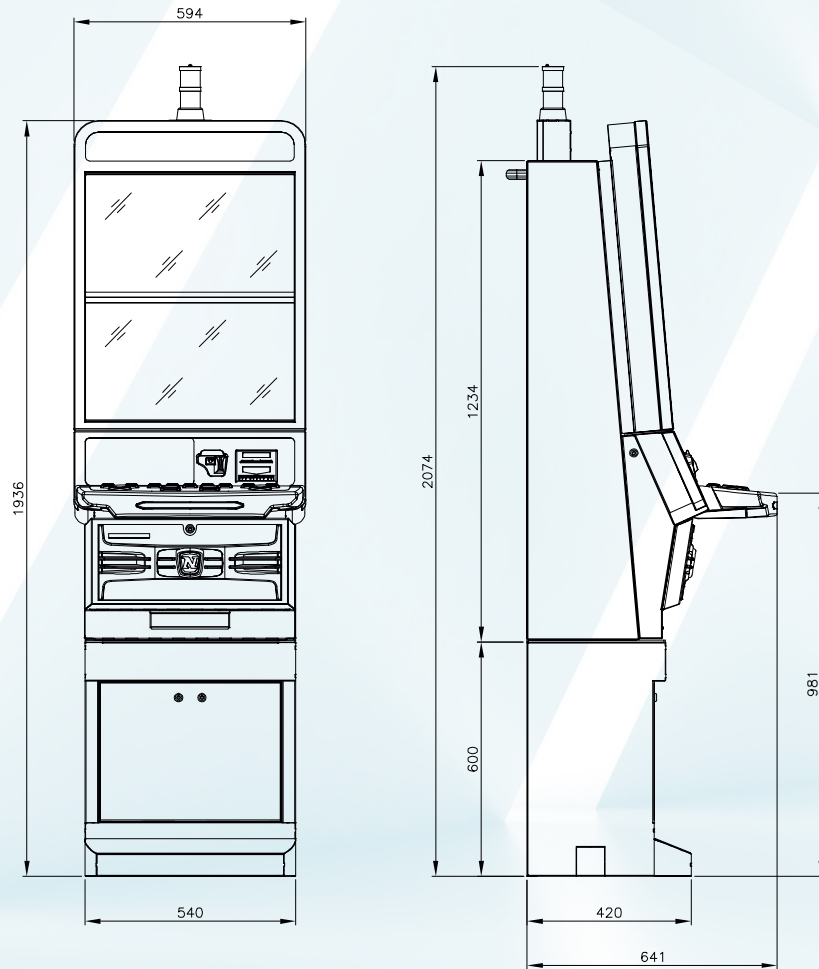

all dimensions in mm
medidas en mm

- High quality manufacturer refurbishment
- State-of-the-art re-design components such as:
 - New front door
 - Two integrated 24" LED HD (touch)-screens
 - Latest high security Coolfire™ II-s platform and games
- Integrated high performance sound system
- TITO ready
- Multi-Denomination
- Multi-language options
- Ergonomic design
- Various button panel layouts available

- *Con reformas de fábrica de alta calidad*
- *Componentes rediseñados:*
 - *Puerta frontal completamente nueva*
 - *Dos pantallas integradas de 24" full HD LED (1 pantalla táctil)*
 - *Lo último en seguridad con la plataforma y juegos de Coolfire™ II-s*
- *Sistema de sonido impactante*
- *Preparada para TITO*
- *Multi-Denominación*
- *Múltiples opciones de idioma*
- *Diseño ergonómico*
- *Diferentes paneles de botones disponibles*